

Кровать детская с продольной мягкой спинкой и дополнительными мягкими элементами*: 800x1600/1900 мм Софа №12/12.1

СПЕЦИФИКАЦИЯ

№ поз.	Наименование	Размеры, мм		Кол-во
		1600	1900	
1,2	Спинка боковая	760x840	760x840	2
*1а,2а	+ Мягкий эл-т (В-12.1)	790x280	790x280	2
4	Царга передняя	1610x190	1910x190	1
3	Царга задняя - спинка	1610x795	1910x795	1
3а	+ Мягкий элемент	1610x430	1910x430	1
5	Стенка вертик. (средник)	800x260	800x260	1
7	Планка - стопор	565x60	565x60	2
6	Ящик:	797x172x581	947x172x581	2
	Фасадная стенка	797x172	947x172	2
	Передняя планка	739x50	889x50	2
	Задняя стенка	739x150	889x150	2
	Дно ящика ДВП	770x565	920x565	2
	Боковая стенка	565x150	565x150	4
8	Основание из п/м «Ладе»	800x1600	800	1к-т

ФУРНИТУРА

№ поз.	Наименование	Ед. изм.	Кол-во
101	Подпятник	шт	6
100	Евровинт	шт	26
С поз.100	Заглушка	шт	26
С поз.100	Ключ	шт	1
109	Опора – колесико выкатное	шт	8
107	Стяжка эксцентр.+заглушка	к-т	8
К п.*1а,2а (В-12.1)	Заглушка самоклеящаяся	шт	12
Кр. поз.8	Шурупы ГОСТ 1145-80: 4x30	шт	10
Кр. поз.109	3,5x16	шт	16
К ящ. п.6,7	4x25	шт	6
Кр. п.101, ДВП	Гвозди ГОСТ 4028-63: 2,1*25	шт	66

*Кровать -софа изготавливается в 2-х вариантах:

В-12 – боковые спинки (поз.1,2) ЛДСП без мягких элементов;

В-12.1 – боковые спинки (поз.1,2) ЛДСП с мягкими элементами (поз.*1а,2а);

Задняя спинка (поз.3) в обоих вариантах с мягким элементом (поз.3а).

Кровать-софа-12/12.1

Инструкция по сборке

Кровать одинарная с боковыми фигурными спинками ЛДСП или с мягкими элементами, с закрепленными к ним при помощи евровинтов –передней узкой и задней-спинки высотой фигурной формы с мягким элементом, между царгами - средник, разделяющие пространство под основанием на две части, в которые закатываются два ящика на выкатных колесиках. На царгах при помощи шурупов закреплены бруски из пиломатериала, на которые устанавливается основание из пиломатериала. Изделие поставляется в торговую сеть в разобранном виде. Все детали имеют маркировку, что облегчает процесс сборки мебели.

***Мягкие элементы крепятся к боковым спинкам и задней спинке – царге предприятием – изготовителем!**

Установка фурнитуры

1. Установить на нижних торцевых кромках спинок боковых (поз.1,2), средника (поз.5) подпятники (поз.101) и закрепить гвоздями 2,1*25.
2. На внутренних пластиях фасадных стенок ящиков (поз.6), в засверленные отверстия, закрутить дюбеля эксцентриковых стяжек (поз.107).
3. На внутренних пластиях спинок (поз.1,2) в местах наколок закрепить планки – стопора (поз.7) шурупами 4x25.

Сборка

1. Поставить спинки боковые (поз.1,2) вертикально.
2. Царги заднюю (поз.3), переднюю (поз.4), поочередно, поставив вертикально, установить между спинками (поз.1,2), совмещая отверстия, соединить с ними евровинтами (поз.100), закрутить с помощью ключа.
3. Стенку вертикальную - средник (поз.5) установив вертикально, расположить между царгами (поз.3,4) по их центру, соединить с ними евровинтами (поз.100).
4. Расположить на брусках, закрепленных к царгам (поз.3,4), основание из пиломатериала (поз.8) и прикрепить его шурупами 4*30 к брускам царг.
5. Проверить прямоугольность отделений под ящики по диагонали с помощью рулетки (шнура, метра) АС=ВД.
6. Приступаем к сборке ящиков (поз.6).

ИНСТРУКЦИЯ ПО СБОРКЕ ЯЩИКОВ

- Положить заднюю стенку ящика и переднюю планку ящика верхними торцевыми кромками вверх.
- Приставить к их боковым торцевым кромкам с двух сторон внутренними пластиями боковые стенки, расположенные верхними торцевыми кромками вверх и, поочередно, соединить с ними евровинтами (поз.100).
- Перевернуть собранный каркас, положив верхними торцевыми кромками вниз.
- Проверить прямоугольность каркаса по диагонали с помощью рулетки (шнура, метра) АС=ВД.
- Дно ящика ДВП положить на собранный каркас, выровнивая по периметру, равномерно отступая от краев, закрепить гвоздями 2,1x25 с шагом 100мм.
- К основанию ящика по разметке установить колесики выкатные (поз.109) с помощью шурупов 3,5x16.
- Перевернуть ящик.
- Фасадную стенку ящика винтами эксцентриковых стяжек вставить в засверленные отверстия в передних торцевых кромках боковых стенок ящика, соединить с ними эксцентриками (поз.107).
- Шуруп 4x25 вставить в просверленное отверстие по центру передней планки ящика и закрутить, соединяя с фасадной стенкой ящика.
- Закатить ящики на свои места, отрегулировать их положение.

УСЛОВИЯ ТРАНСПОРТИРОВАНИЯ.

- Мебель транспортируется всеми видами транспорта, крытых транспортных средствах, а также в контейнерах.
- При транспортировании изделий, в местах соприкосновения их друг с другом, с кузовом транспортных средств и увязочными материалами должны быть мягкие прокладки, предохраняющие от механических повреждений.
- Погрузочно-разгрузочные работы при транспортировании мебельных пакетов должны осуществляться так, чтобы в результате данных работ мебельные пакеты не получили механических повреждений.

ПРАВИЛА ЭКСПЛУАТАЦИИ И УХОД ЗА МЕБЕЛЬЮ.

1. Использование изделия должно осуществляться по назначению изделия мебели, указанному в маркировке, инструкции по сборке, эксплуатации и уходу.
2. Пыль с поверхности удалять чистой сухой салфеткой из фланели или миткали. Для удаления загрязнённых мест с зеркал рекомендуется применять специальные жидкости.
- 3.Изделие рекомендуется эксплуатировать в сухом проветриваемом помещении при температуре не менее +10 °С с относительной влажностью 45 – 70%. При эксплуатации мебельной продукции необходимо исключить попадание воды и иных жидкостей на элементы изделий мебели, соприкасающихся с полом. Сырость и близкое расположение источников тепла вызывают ускоренное старение мебели, деформацию мебельных щитов.
4. При установке изделий мебели в непосредственной близости от нагревательных и отопительных приборов их поверхности во время эксплуатации должны быть защищены от нагрева. Температура нагрева элементов мебели не должна превышать +40 °С.
5. На поверхность не рекомендуется ставить горячие или влажные предметы, необходимо оберегать поверхности от попадания на них растворителей (спирта, бензина, ацетона, и т.п.), кислот, щелочей.
6. Следует оберегать поверхности мебели от механических повреждений, так как в домашних условиях исправить их невозможно

ГАРАНТИИ.

- Предприятие-изготовитель гарантирует качественные показатели мебели при соблюдении правил транспортирования, сборки и эксплуатации.
- За механические повреждения, потертости и сколы, возникшие при транспортировке, установке и хранении, предприятие-изготовитель ответственности не несет.
- Гарантийный срок эксплуатации 12 МЕСЯЦЕВ со дня продажи магазином.
- При обнаружении производственных дефектов или недовложении фурнитуры и стеклоизделий, необходимо обращаться в магазин, где приобретена мебель, предъявив гарантийный талон и чек магазина.
- Претензии принимаются в течении гарантийного срока.

УВАЖАЕМЫЙ ПОКУПАТЕЛЬ, БЛАГОДАРИМ ЗА ПОКУПКУ!

Вид обшивки



Схема сборки ящиков поз.6-2шт.



КРОВАТЬ-СОФА-12,12.1,
840/800x915x1642/1600(1942/1900).

СХЕМА СБОРКИ

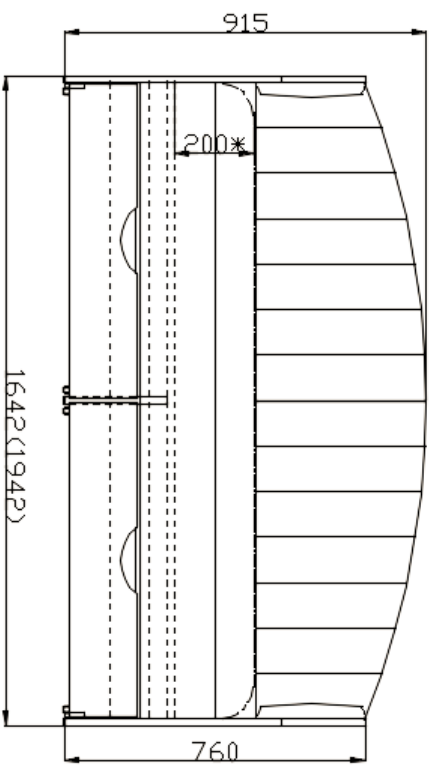
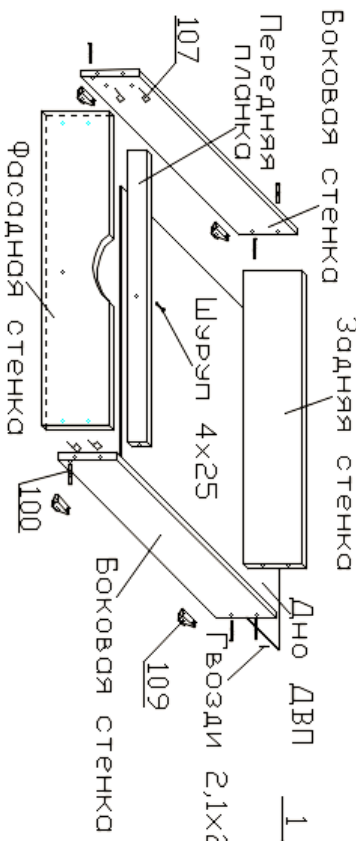